

MONTERINGSBESKRIVNING

nola

Headoffice:Nola Industrier AB Repslagargatan 15b Box 17701

S-118 93 Stockholm T:+46(0)8 702 19 60 F:+46(0)8 702 19 62

E:headoffice@nola.seSales/showroomSkeppsbron 3

S-211 20 Malmö T:+46(0)40 17 11 90orderfax:+46(0)40 12 75 45

www.nola.se

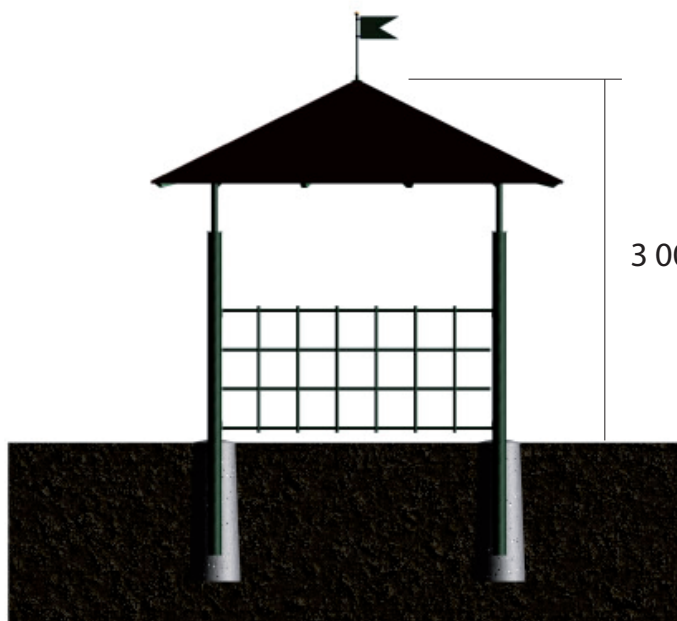
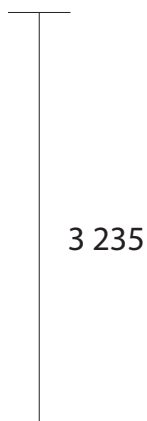
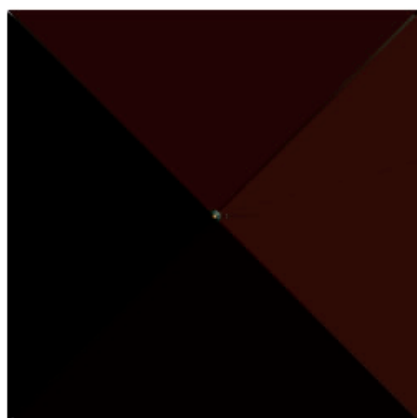

Specification/

Ö70-50 Lyran paviljong inkl. 2 st spaljéer
 Ö07-51 Lyran paviljong utan spaljéer

Leveransspecifikation/

Ö70-50

Stolpe B	2 st
Stolpe Bs (spegelvänd)	2 st
Hammarband 120x45x2150 mm	4 st
Diagonala överliggare	4 st
Överliggare	8 st
Mitt detalj i trä	1 st
Stjärna	1 st
Skruv för montering av spaljé	12 st
Trallskruv 75 x4,8 för montering av tak	250 st
Fransk träskruv 8x70 mm	12 st
Fransk träskruv 8x50 mm	30 st
Täcklasyr för bättringsmålning	1 st
Spaljéer	2 st

Underlagspapp

Pappspik

Ö07-51

Stolpe B	2 st
Stolpe Bs (spegelvänd)	2 st
Hammarband 120x45x2150 mm	4 st
Diagonala överliggare	4 st
Överliggare	8 st
Mitt detalj i trä	1 st
Stjärna	1 st
Spik 75 x4,8 för montering av tak	250 st
Fransk träskruv 8x70 mm	12 st
Fransk träskruv 8x50 mm	30 st
Täcklasyr för bättringsmålning	1 st
Underlagspapp	
Pappspik	

TAKLUTNING 27°

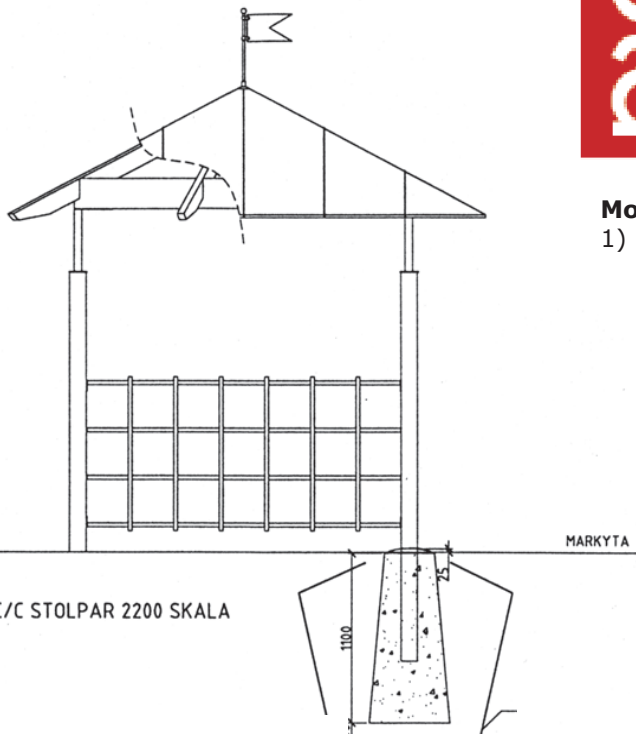

REGNSKYDD FASAD C/C STOLPAR 2200 SKALA

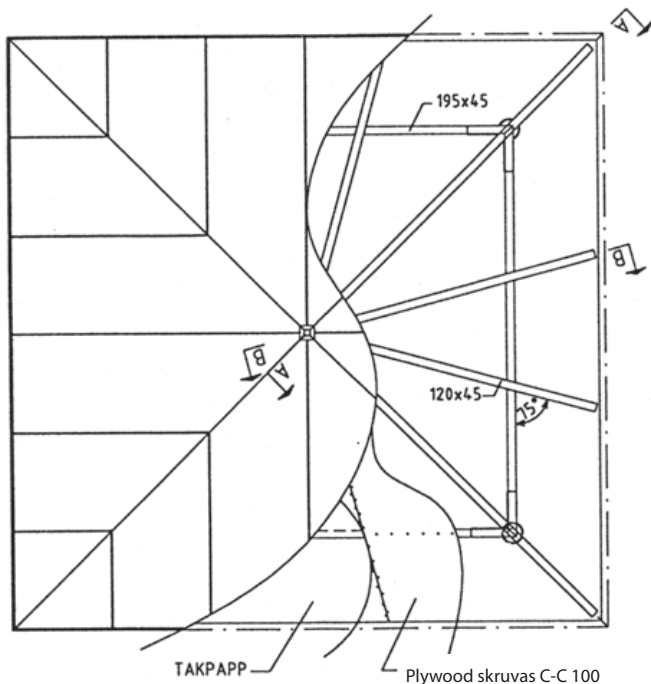

Montering/

- 1) Gräv 4 st hål i marken till frosthjugg djup med C-C mått 2200 x 2200 mm enligt bifogad ritning. Grunda med icke tjälskjutande material till 1000 mm under färdig markyta. Ställ ned betongrör i de grävda hålen. Återfyll marken runt hålet. Ställ ner de fyra stolparna i hålen.

Stolparnas höjd skall anpassa så att toppen på det grövre röret ligger ca 1800 mm över den färdiga markyta. Staga stolparna provisoriskt så att de står i lod.

Montera nu spaljësektionerna. Stolparna är inte förborrade utan skall borrar och gängas på plats. Sätt spaljen på plats, underkant på spaljen skall ligga på 120 mm höjd ovanför markyta. Förborra med bifogad borrh och gänga med bifogad gäng tapp.

Montageskruv M6S M10 x16 A2 och bricka som bifogas leveransen skall användas. Spaljens placering kan varieras. De stående spjalorna i spaljëerna skall vara vända utåt.

- 2) Montera hammarbanden. De kan behöva urspasas för exakt inpassning.

Bättringsmåla eventuella kapytor innan de monteras på plats. Väg av stolparna så att de står i lod, samt gjut fast i mark med betong. Toppen på gjutningen skall avslutas i en radie och vara fint avputsad.

- 3) Montera de diagonala takstolarna, skråskruvas från bägge sidor. Se sektion A - A. Ursparningen I takstolen skall göras på plats.

Skrivas fast med 2 st bifogade skruv (en från varja sida). Fäst den runda detaljen i mitten (enligt A - A) med bifogade träskruvskruv 8x70 mm.

- 4) Fäst resterande takstolar. Takstolen skall ursparas på plats. Fogen skråskruvas från båda håll med bifogad träskruv 8 x 50. Vinkel 75°, se ritning. Passa in takblocken och skruva fast. C-C mått mellan skruvarna ska vara 100 mm. Klä taket med takpapp (ingår inte i leveransen). Fäst eventuellt plåttak.

- 5) Montera flaggan. Flaggan monteras på stålröret innan den fästs med bifogad M10 skruv från undersidan. Den bifogade stjärnan monteras mellan skruvhuvudet och taket. En rostfri bricka monteras mellan Skruvhuvudet och stjärnan. Se sektion C - C

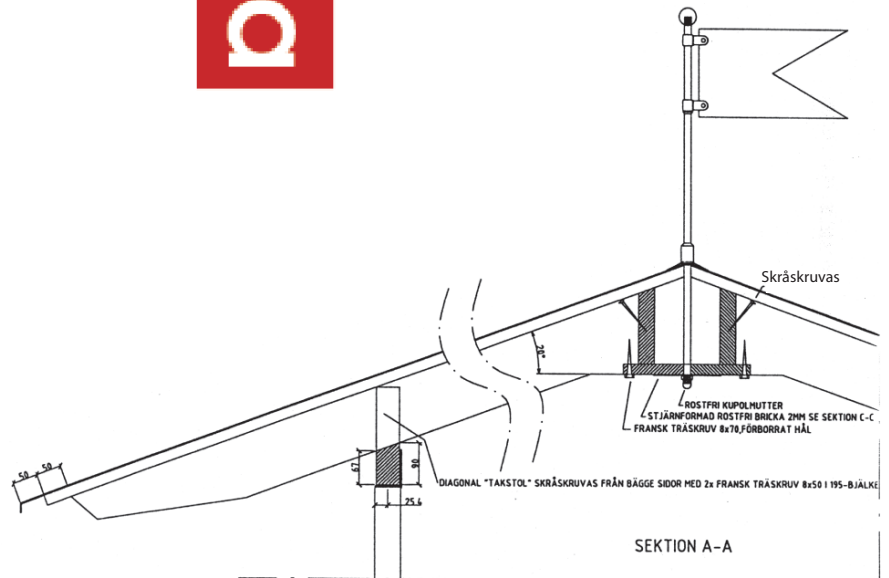

SEKTION A-A

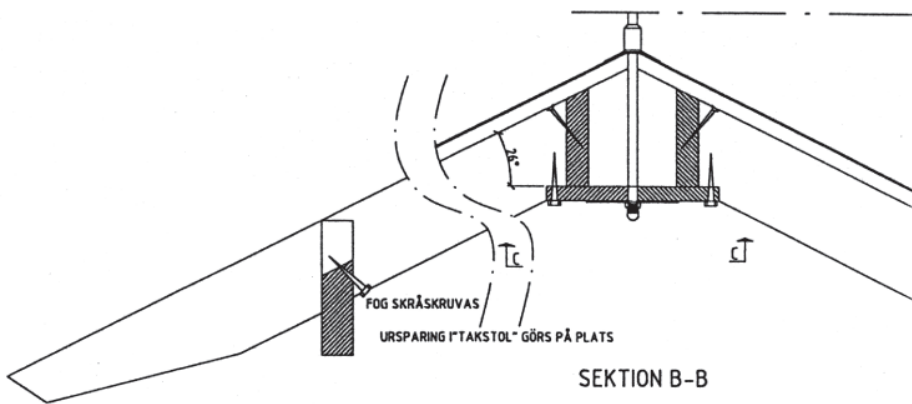

SEKTION B-B

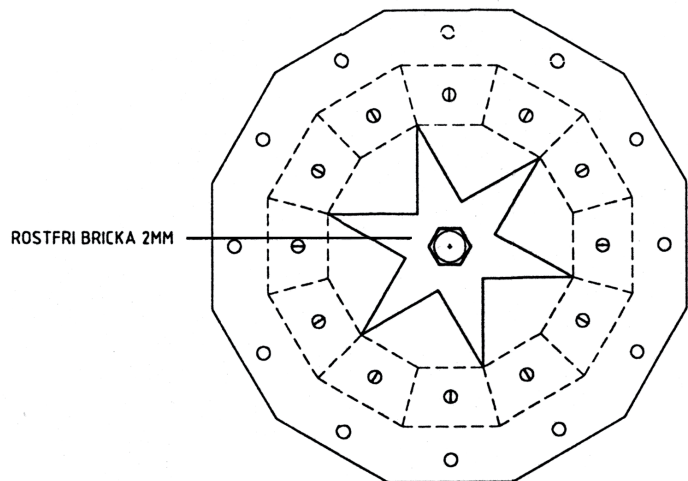

SEKTION C-C SKALA

