

# SPALJÉPLANK RUTA

Design Lars Gunnars arkitekt SAR/SIR

## Produktnummer

Ruta spalje markfast

Ruta stolpe markfast

## Leveransspecifikation

1 st spalje

4 st Beslag mellan spalje och stolpe. Bifogas varje spalje.

16 st Skruv SPAX TKX 5,5x30

A2 Rostfri. För mont. av beslag.

1 st stolpe

1 st Komplet markjärn M markfast

2 st Bultar M6S M10x90 FZVB

2 st Muttrar LÅSM M M10 FZVB

Ö50-01, -02, -03, -04, -05

Ö50-06M, -07M, -08M

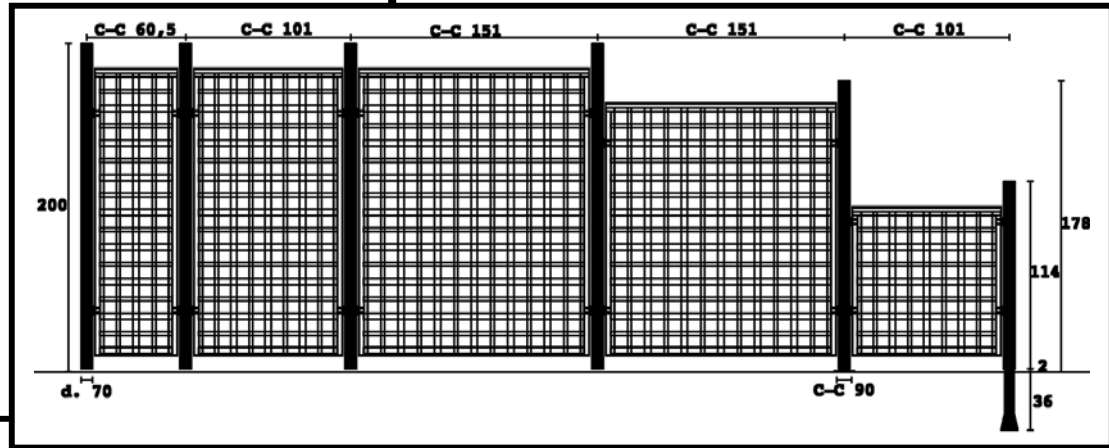

1)

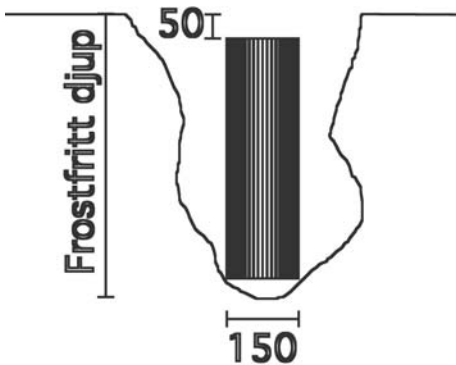

2)

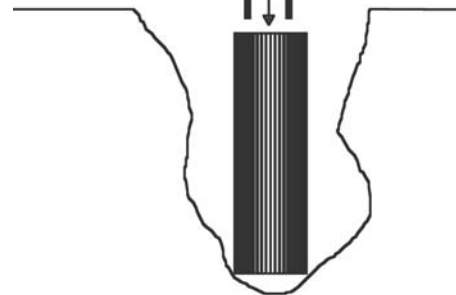

## Montering

- 1) Ett hål gräves i mark till frostfritt djup. Ställ ned ett gjutpapprör med ca diameter 150 mm. Papprörets längd skall avpassas så att det avslutas ca 50 mm under markytan.
- 2) Stoppa ned ett par armeringsjärn som avkapas 10 cm under markyta.
- 3) Montera på markbeslagen på stolpen med bifogade skruvar och muttrar.
- 4) Ställ ned stolpen med markbeslagen i gjutröret. Underkant på stolpen skall ligga 2 cm ovanför markytan. Staga stolpen i höjd- och sidled.
- 5) Skruva på beslagen på spaljén. Centrum på det undre beslaget skall sitta 350 mm från underkant på spaljén och centrum på det övre beslaget 220 mm från överkant utom på spaljén med höj d 910 cm där måttet för det övre beslaget skall vara 80 mm från överkant.
- 6) Skruva fast spaljén på stolpen. Underkant på spaljén skall ligga på 100 mm från mark.

Fortsätt på samma sätt med övriga stolpar.

När alla stolpar och spaljéer är monterade och stagade fylls betong på i gjutrören.

Låt betongen brinna.

Ta bort stagningen samt åter fyll marken runt stolpen.

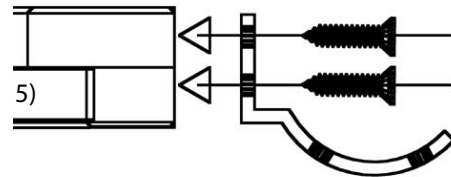

3)

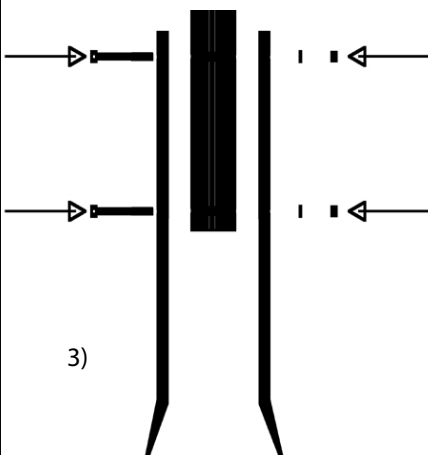

4)

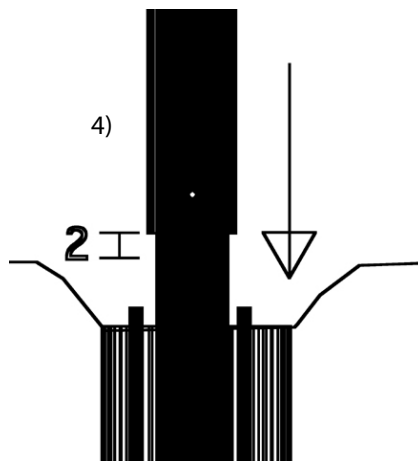

6)

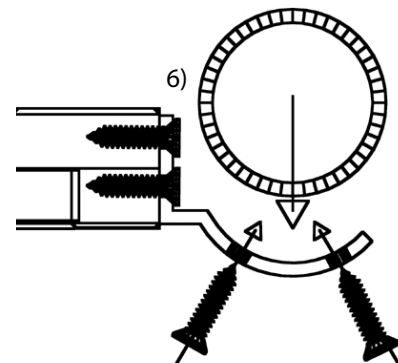

# nola