

Specifikationer/

- U18-50 Komplet bänk i oljad Ek 180 cm
- U18-51 Komplet bänk i oljad Ek 120 cm
- U18-58 Komplet bänk med ryggstöd i oljad Ek 180 cm
- U18-59 Komplet bänk med ryggstöd i oljad Ek 120 cm
- U19-70 Komplet bänk i täcklaserad furu 180 cm
- U19-71 Komplet bänk i täcklaserad furu 120 cm
- U19-78 Komplet bänk med ryggstöd i täcklaserad furu 180 cm
- U19-79 Komplet bänk med ryggstöd i täcklaserad furu 120 cm

Lägg till efter produktnummer:

- M =Markfast, bänken gjuts 500 mm i mark
- N =Fastsättningsbar, bänken bultas mot underlaget i marknivå
- V =Väggfast, bänken skruvas mot vägg (går ej att kombinera med ryggstöd).

Färgbeteckning: (Endast furu)

G =Ljusgrön R =Rödbrun

Leveransspecifikation/

U18/U19 - 70/71	
Sitplank	2st
Skruv M10 x 30	16st
Stativ	2st
U18/U19 - 78/79	
Sitplank	2st
Ryggstödsplank	1st
Skruv M10 x 30	24st
Stativ	2st
U18/U19 - 70/71 + 2st U19-34	
Sitplank	1st
Skruv M10 x 30	16st
Armstöd	2st
Stativ	2st

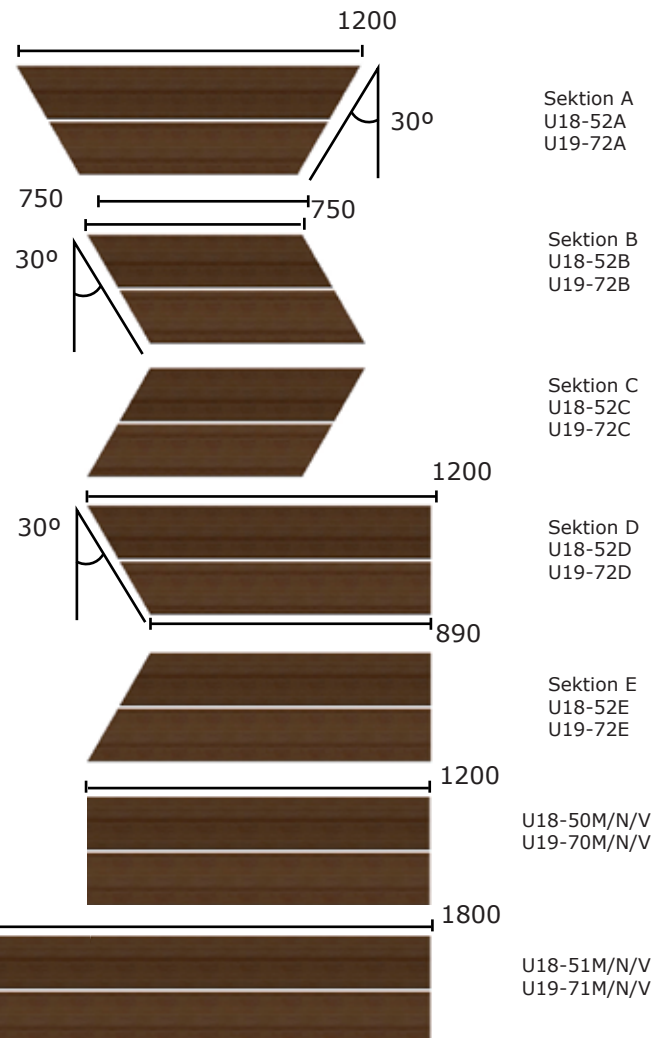
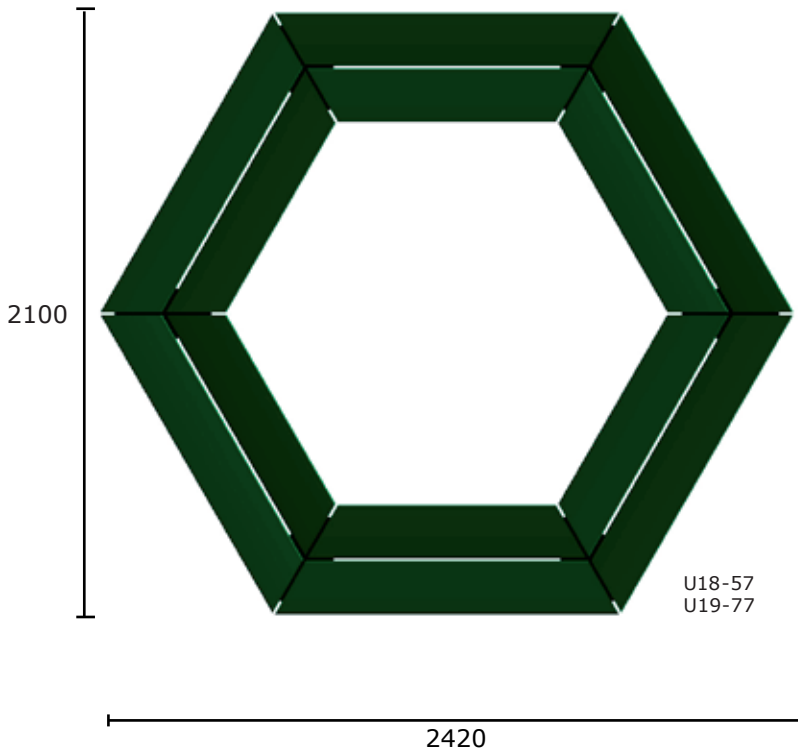
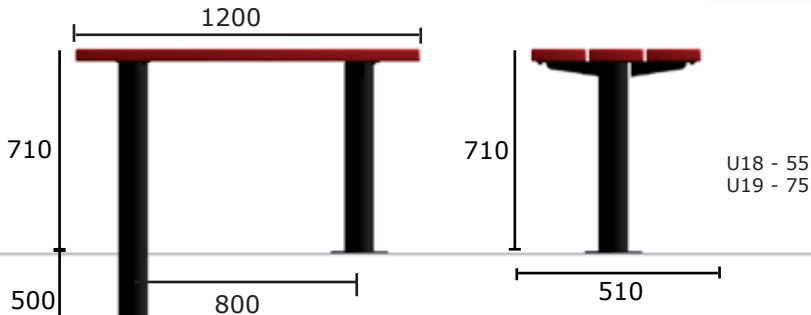

Specifikationer/

U18-55 Bord till stadsbänk | längd 120cm
 U18-57 Trädbänk sexkant, ø 242cm. Komplet.
 U19-75/H Bord till stadsbänk | längd 120cm
 U19-77/H Trädbänk sexkant, ø 242cm. Komplet.
 U18-52A Sektion A, endast sits i oljad ek.
 U18-52B Sektion B, endast sits i oljad ek.
 U18-52C Sektion C, endast sits i oljad ek.
 U18-52D Sektion D, endast sits i oljad ek.
 U18-52E Sektion E, endast sits i oljad ek.

U19-72A Sektion A, endast bänk i täcklaserad furu.
 U19-72B Sektion B, endast bänk i täcklaserad furu.
 U19-72C Sektion C, endast bänk i täcklaserad furu.
 U19-72D Sektion D, endast bänk i täcklaserad furu.
 U19-72E Sektion E, endast bänk i täcklaserad furu.
 U18-50M/N/V, endast sits i oljad ek.
 U18-51M/N/V, endast sits i oljad ek.
 U19-70M/N/V, endast bänk i täcklaserad furu.
 U19-71M/N/V, endast bänk i täcklaserad furu.

Leveransspecifikation/

U18-50, U19-75
 Bordplank 3st
 Skruv M10 x 30 24st
 Bordsstativ 2st

1



2

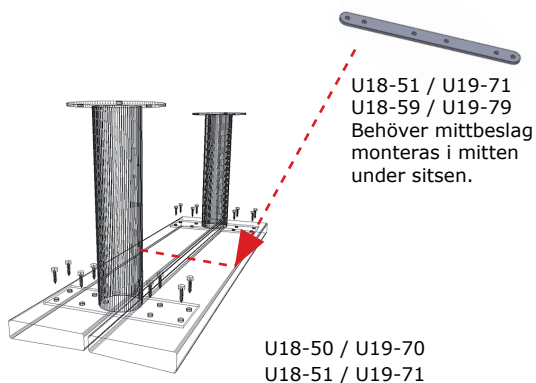

Montering av enkel parkbänk/

1) Lägg ut brädorna upp och ner på ett slätt och rent underlag. Sittbrädorna är fasade mot mitten för vatten avrinning. Den tjockaste sidan skall vändas utåt. Avståndet mellan brädorna ska vara 10 mm.

2) Montera stativen på sittbrädorna med bifogade franska träskruv. Drag inte skruven för hårt. Då kan gängorna förstöras. Vid Stadsbänken med längd 180cm monteras ett mittbeslag under sitsen. Det är till fördel att förborra virket innan mittbeslaget skruvas fast, speciellt om sitsen är i oljad ek. Dessa mittbeslag bifogas vid leveransen.

Påbyggnad av bänk/

3) Om stadsbänken ska skarvas placeras stativet i skarven mellan sitsarna. Avståndet mellan sitsarna ska vara 10 mm. Skruvas från undersidan.

3

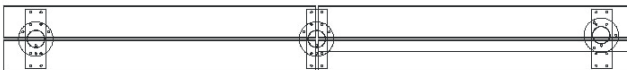

Montering av enkelbänk för väggmontage/

1) Lägg ut brädorna upp och ner på ett slätt och rent underlag. Sittbrädorna är fasade mot mitten för god vatten avrinning. Den tjockaste sidan skall vändas utåt. Avståndet mellan brädorna ska vara 10 mm.

4

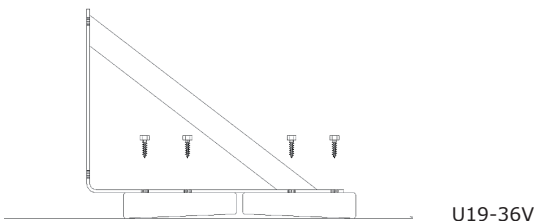

4) Montera konsolerna på sittbrädorna med bifogade franska träskruv. Drag inte åt skruvarna för hårt. Det kan förstöra träet.

Fastsättning på vägg

5) Placera bänken på avsedd plats mot väggen, markera hålen och borra för expander, kemankare

5

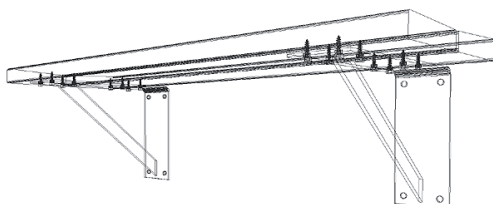

1

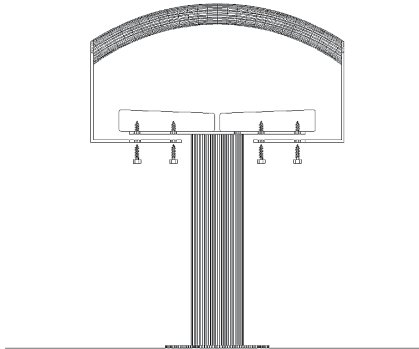

U19-34

Montering av bänk med armstöd/

1) Bänken skall monteras rättvänd. Stativ och armstöd monteras samtidigt. Stativet skall ligga närmast sittbräderna. Utanpå stativplåten monteras armstödsplåten. Båda plåtarna dras samman med samma skruv. Sittbräderna är fasade mot mitten för god vatten avrinning. Den tjockaste sidan skall vändas utåt. Avståndet mellan bräderna ska vara 10 mm. Montera stativen och armstöden på sittbräderna med bifogade franska träskruv. Drag inte skruven för hårt. Då kan gängorna förstöras.

2

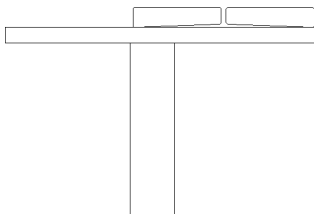

U18-58/59
U19-78/79

Montering av bänk med ryggstöd/

2) Lägg ut bräderna upp och ner på ett slätt och rent underlag. Sittbräderna är fasade mot mitten för vatten avrinning. Den tjockaste sidan skall vändas utåt. Avståndet mellan bräderna ska vara 10 mm.

3) Stativ samt ryggstöd skall monteras samtidigt. Stativplåten skall ligga närmast sittbräderna. Utanpå stativplåten lägges ryggstödsplåten. Båda plåtarna dras ihop med samma skruv. Ryggstödet monteras med bifogade träskruv. De korta skruvarna (10x30mm) används där ryggstödet är som smalast, dvs i underkanten. Ryggstödet är inte förborrat. Den smala delen på ryggstödet skall vara vänd nedåt. Nederkanten på ryggstödet skall ligga 60 mm ovanför sitsen.

3

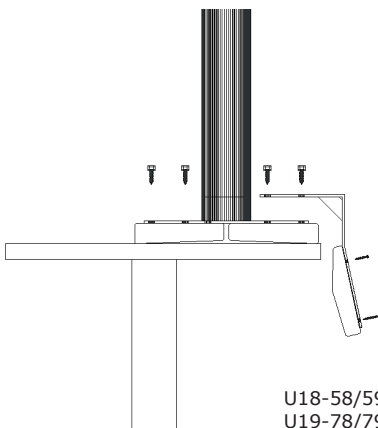

1

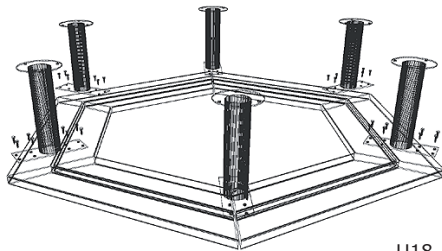

U18-57
U19-77

Montering av träbänk sexkant/

1) Lägg ut brädorna upp och ned på ett rent och slätt underlag. Mät in vinklarna noggrant. Avståndet mellan brädorna skall vara 10 mm mellan både långsida och kortsida.

Placera ut stativen enligt ritning Förborra med borrhål diameter 7,5 mm för mjuka träslag och med borrhål diameter 8 mm för hårda träslag. Borrhål djupet skall vara 20 mm.

Montera stativen på sittbrädorna med bifogade franska träskruv. Drag inte åt skruven för hårt. Det kan förstöra gängorna i träet.

Montering av bord/

2) Lägg ut brädorna upp och ner på ett slätt och rent underlag. Avståndet mellan brädorna ska vara 10 mm.

3) Montera stativen på brädorna med bifogade franska träskruv. Drag inte skruven för hårt. Då kan gängorna förstöras.

2

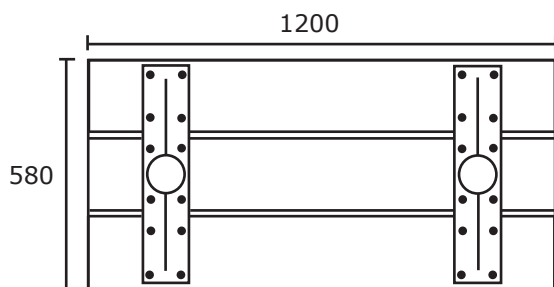

U18-55
U19-75

3

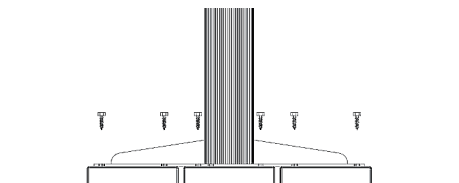

1

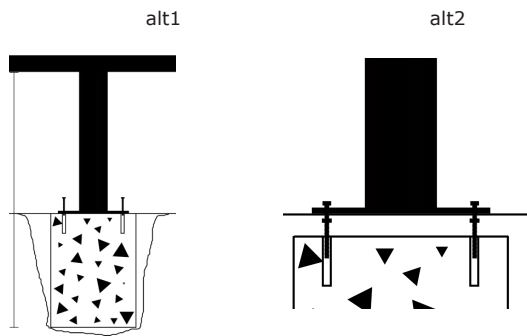

Infästning till mark/

1) Infästning av stativ med infästningsplatta/

Gräv två gropar i marken till ett djup av 40 cm. Ställ ned ett gjutpapprör i gropen. Diametern på gjutpappröret är beroende av produktens stabilitet. En produkt med ett benpar behöver mindre undergjut än en produkt med endast ett ben. Gjutningen kan avslutas vid markplan (alt1). I detta fall bultas fotplattan direkt mot fundamentet.

Man kan också avsluta gjutningen ett par centimeter under markytan (alt2). Man får då utrymme för ställmuttrar under fotplattan vilket möjliggör höjdjustering efter gjutningen. Höjdsättningen på gjutningen blir heller inte lika viktig då man använder sig av ställmuttrar.

Ställ benen på fundamenten. Märk ut läget för hålen i flänsen. Borra hålen och sätt fast pinnbultar med kemankare eller expander. Montage med expander ger en demonterbar fastsättning medan montage med kemankare ger en permanent fastsättning. Montera fast fotplattan mot fundamenten. Använd kupolmuttrar.

2

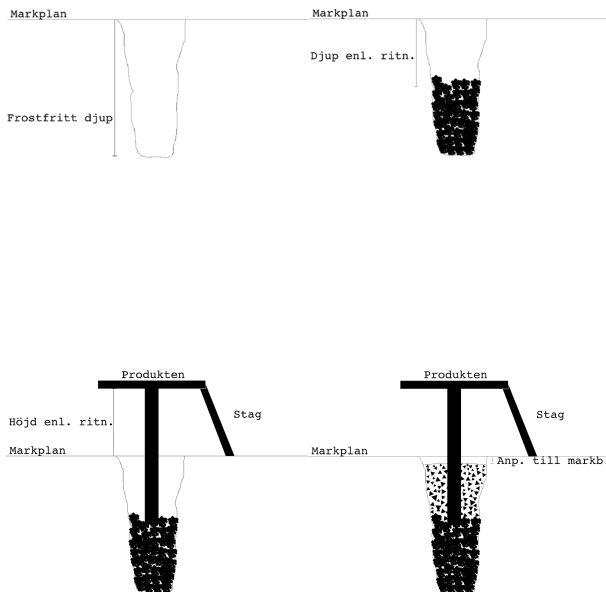

Montering på smågatsten eller gatuplattor/

Undergjut plattor med betong. Det får ej finnas sättsand mellan plattorna och betongen. Borra plattan för expander eller kemankare.

2) Infästnings av stativ utan infästningsplatta/

Gräv två hål i marken till frostfritt djup. C-C mått 87 cm. Grunda med icke tjälskjutande material så att djupet på gropen anpassas till höjden på produkten (djup 50 cm, höjd över mark 71 cm).

Ställ upp stativen i groparna. Staga bordet i höjd och sidled. Kontrollera höjd ovan mark (71 cm).

Gjut fast stativet med betong. Betongen skall avslutas under markplan. Avståndet till markplan anpassas till markbeläggning. Observera att vid grus eller gräs skall avståndet vara ca. 5 cm.

Avsluta gjutningen av fundamentet med en mjuk avrundning. Återfyll och färdigställ markytan.

Montering på träunderlag/

Montera med fransk träskruv mot träunderlag

Skötsel och underhåll/

Se separat dokument om skötsel och underhåll.