

Illustrationen visar 1st Akalla Ö80-10 startsektion med 4st spaljësektioner Ö80-13.

Akalla pergola kan fås förberedd med plywoodtak i de fall man önskar lägga ett plåttak eller ett sedumtak. Måtten är dessutom anpassade så att det går att lägga ett tak med kanalplast. Vid speciella önskingar, kontakta oss på Nola.

[www.nola.se](http://www.nola.se)

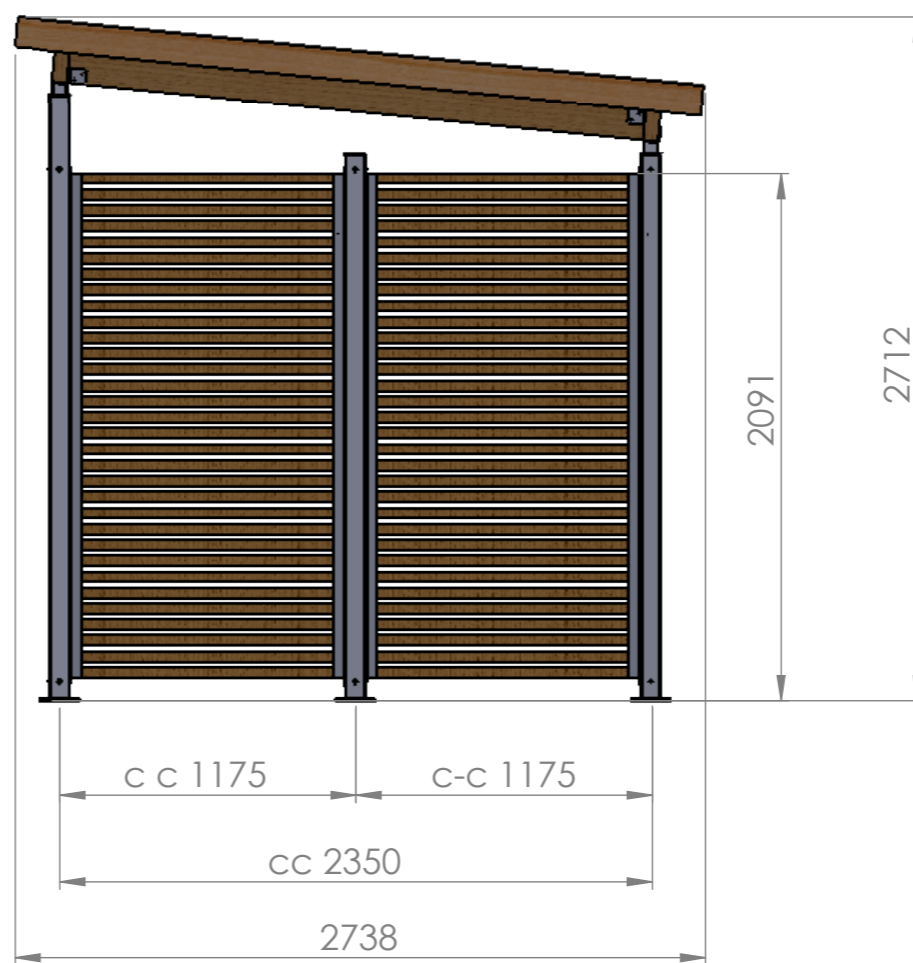
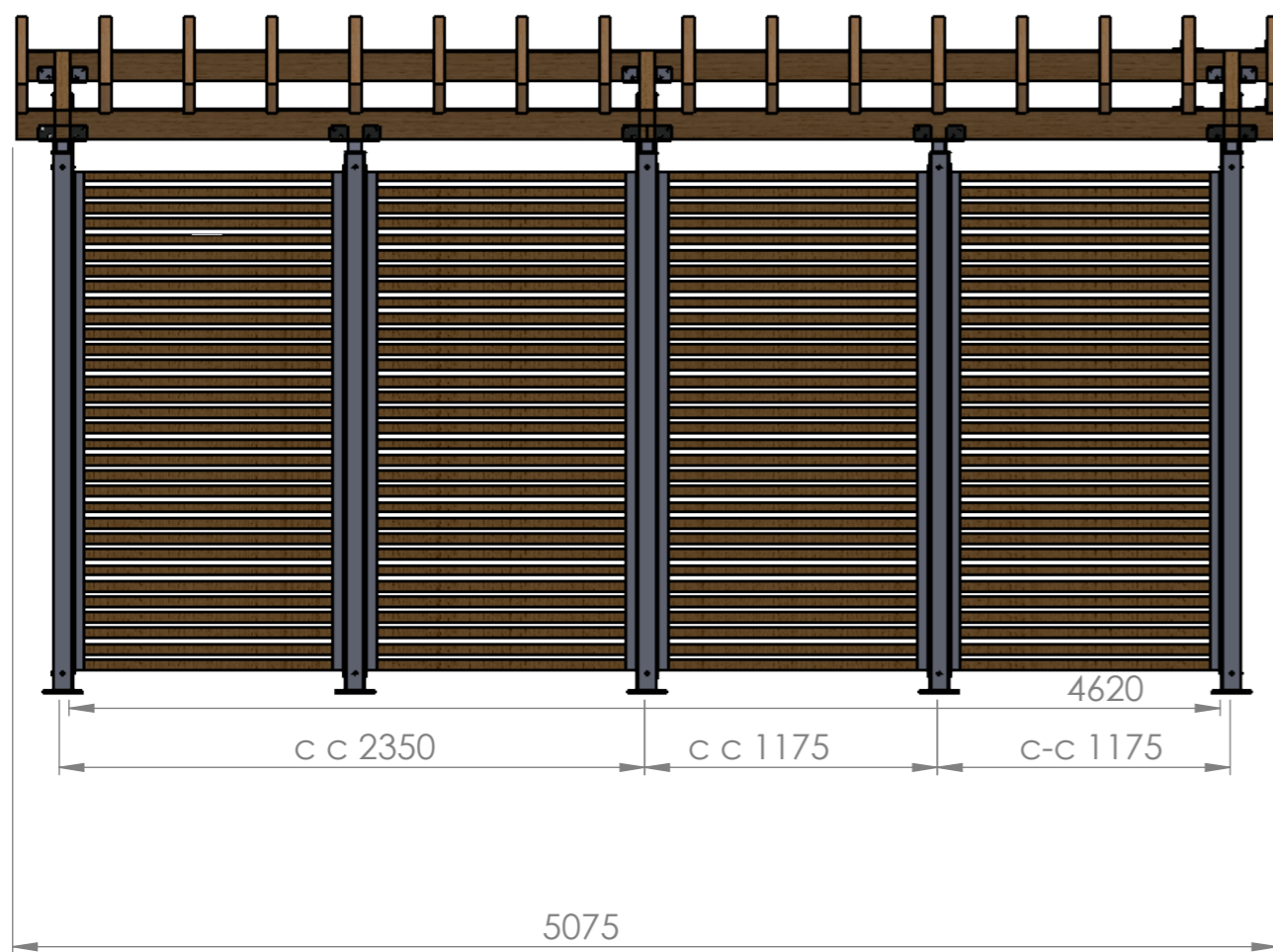
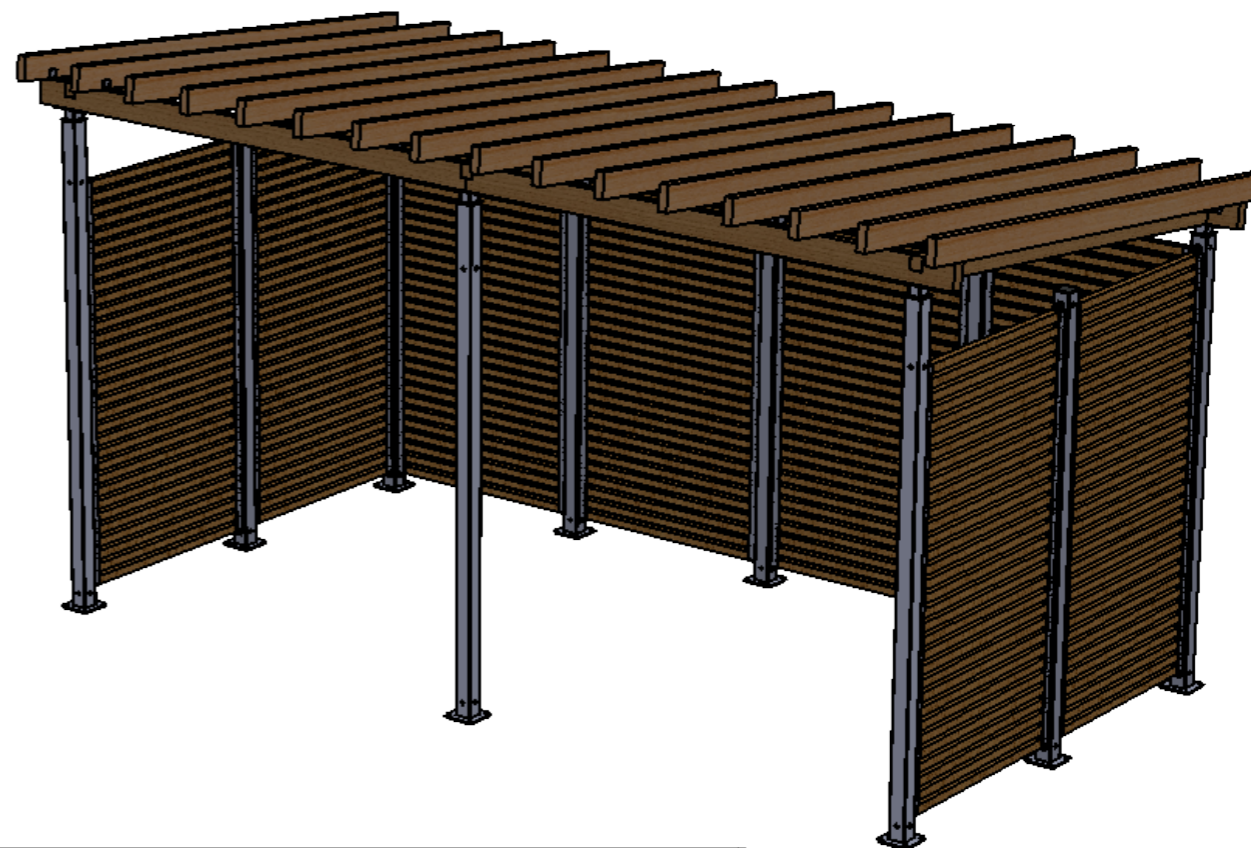

MATERIAL		YTFINISH		BESKRIVNING		
RITAD AV		DATUM	STORLEK	PROD. NR.	FILNAMN	REV.
Anders Å		2018-06-11	A3		Akalla pergola monteringsanvisning 180611	A-02
KONTROLLERAD AV		DATUM	SKALA	FORMGIVARE	BLAD	
			1:30		1 av 14	



### Ytbehandling.

Virke  
Oljad ek

Stål  
Allt stål gulkromateras, elförzinkas och pulverlackeras i RAL 9005

#### Detaljer startsektion:

Trädetaljer:  
16st pergolabommar 120x45mm  
3st överliggare B 120x60mm  
4st överliggare A 120x60mm

Ståldetaljer:  
3st stolpe främre  
3st stolpe bakre  
12st Vinkelbeslag för virkesinfästning (franska träskruv)  
64st Vinkelbeslag 45x45mm (träskruv)

#### Skruvspecifikation startsektion:

Trädetaljer:  
48st franska träskruv Ø8x45mm galvade  
48st brickor Ø8,8 galvade  
260st Spax Ø4x20mm rostfritt A2

Ståldetaljer:  
48st Skruv K6S M10x25mm rostfritt A2 (8st per stolpe)

48st Brickor M10 rostfritt A2 (8st per stolpe)

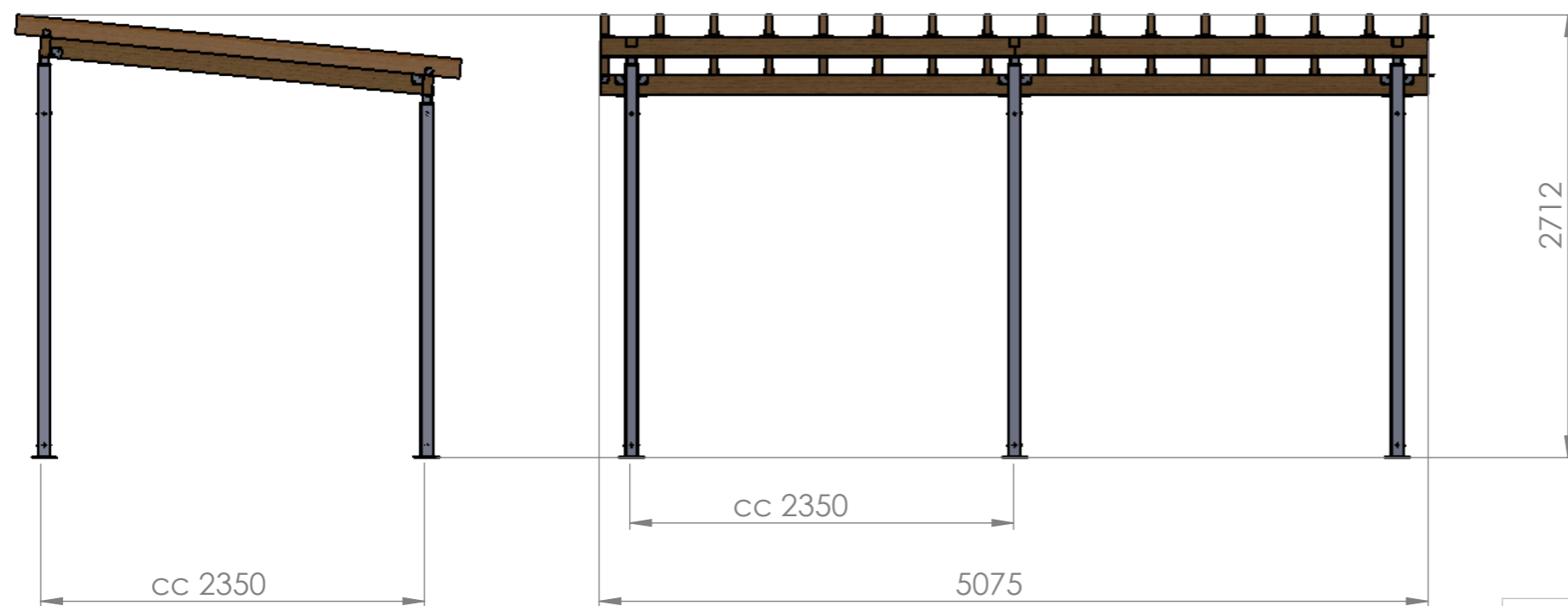

MATERIAL		YTFINISH		BESKRIVNING		
				Pergola Akalla Ö80-10 startsektion		
RITAD AV	DATUM	STORLEK	PROD. NR.	FILNAMN	REV.	
Anders Å	2018-06-11	A3		Akalla pergola monteringsanvisning 180611	A-02	
KONTROLLERAD AV	DATUM	SKALA	FORMGIVARE	BLAD		
		1:40		2 av 14		

Detaljer påbyggnadssektion:

Trädetaljer:  
 7st pergolabommar 120x45mm  
 1st överliggare B 120x60mm  
 2st överliggare A\_a (påbygg) 120x60mm

Ståldetaljer:  
 1st stolpe främre  
 1st stolpe bakre  
 4st Vinkelbeslag för virkesinfästning (franska träskruv)  
 28st Vinkelbeslag 45x45mm (träskruv)

Skruvspekifikation påbyggnadssektion:

Trädetaljer:  
 16st franska träskruv Ø8x45mm galvade  
 16st brickor Ø8,8 galvade  
 120st Spax Ø4x20mm rostfritt A2

Ståldetaljer:  
 16st Skruv K6S M10x25mm rostfritt A2  
 16st BRB M10 rostfritt A2

Bilderna illustrerar 1st startsektion Ö80-10 tillsammans med 1st påbyggnadssektion Ö80-11

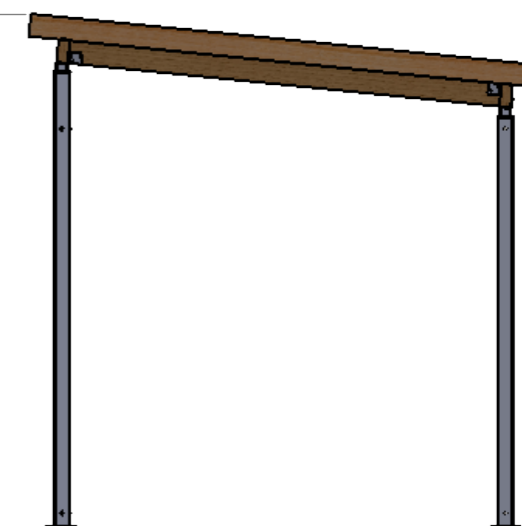
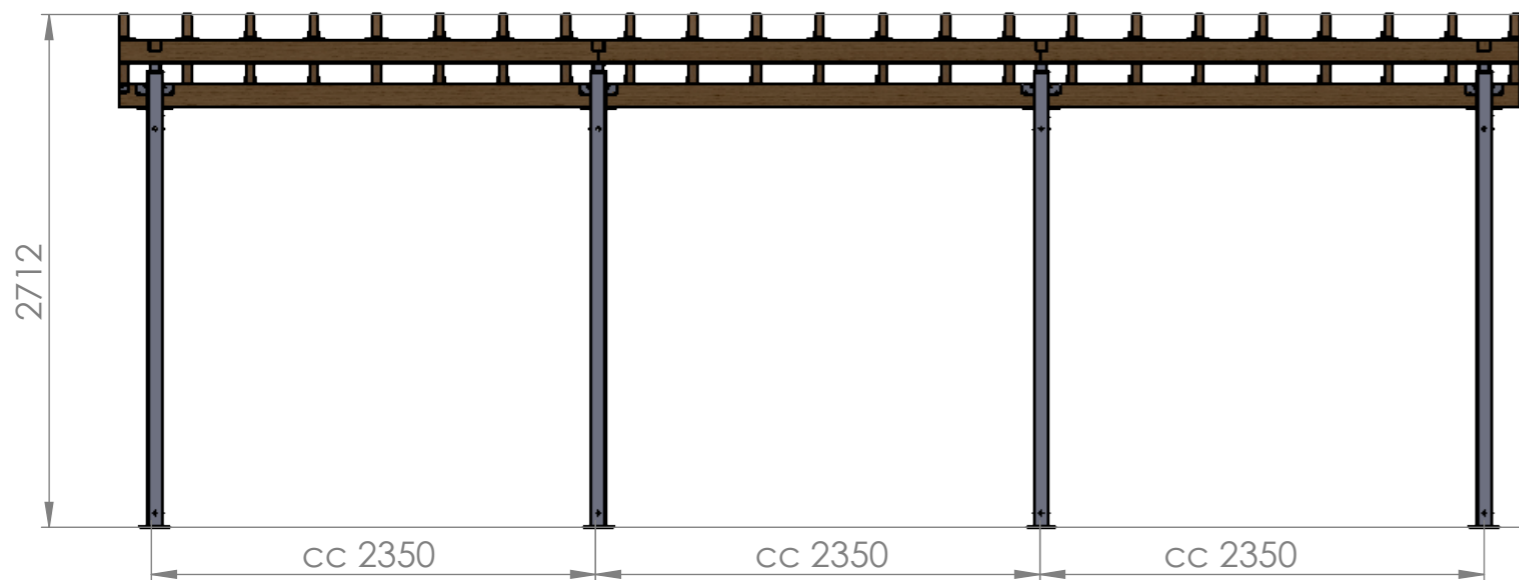

Startsektion Ö80-10

Påbyggndassektion Ö80-11

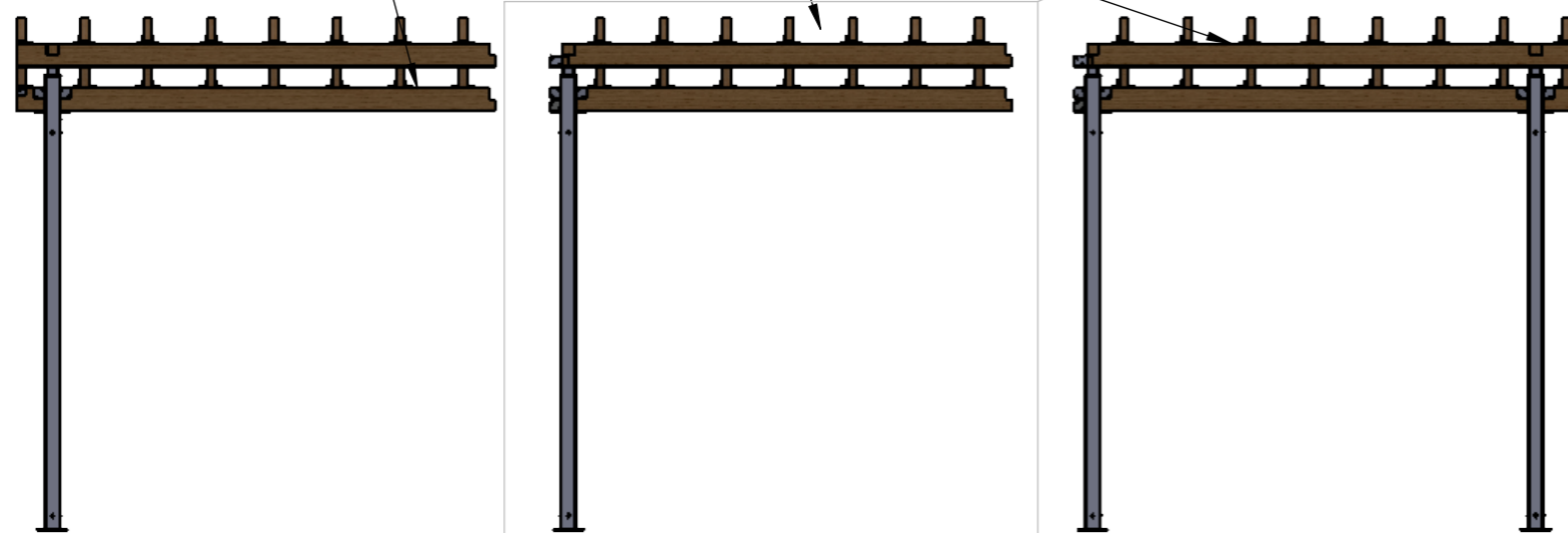

MATERIAL		YTFINISH		BESKRIVNING		
RITAD AV		DATUM	STORLEK	PROD. NR.	FILNAMN	REV.
Anders Å		2018-06-11	A3		Akalla pergola monteringsanvisning 180611	A-02
KONTROLLERAD AV		DATUM	SKALA	FORMGIVARE	BLAD	
			1:40		3 av 14	



**Ytbehandling.**

**Virke**  
Målad furu alternativ oljad ek

**Stål**  
Allt stål gulkromateras, elförzinkas och pulverlackeras

**Detaljer startsektion:**

**Trädetaljer:**  
16st pergolabommar  
3st överliggare B-R speciallängd för detta rätvinklade tak)  
4st överliggare A

**Ståldetaljer:**  
6st stolpe främre Ö80-10-10RT  
12st Vinkelbeslag för virkesinfästning Ö80-10SVBO-121  
64st Vinkelbeslag 45x45mm Ö80-10SVBO-120

**Skruspecifikation per startsektion:**

**Trädetaljer:**  
48st fränka träskruv Ø8x45mm galvade  
48st brickor Ø8,8 galvade  
260st Spax Ø4x20mm rostfritt A2

**Ståldetaljer:**  
48st Skruv K6S M10x25mm rostfritt A2 (8st per stolpe)

48st BRB M10 rostfritt A2 (8st per stolpe)

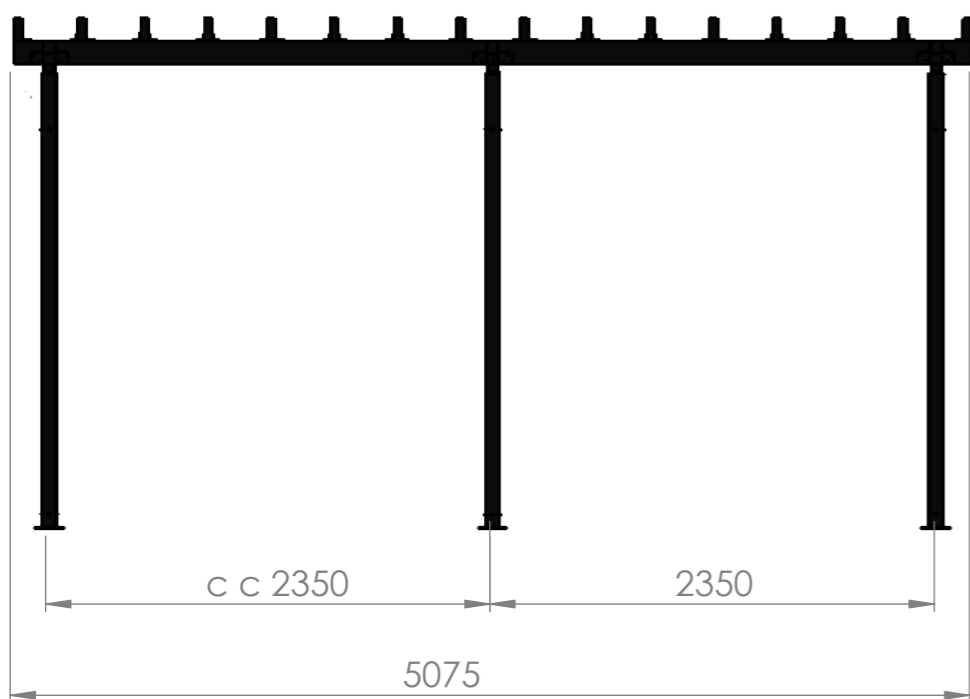

Överliggare B-R  
(längdmått skiljer motvinklat tak)

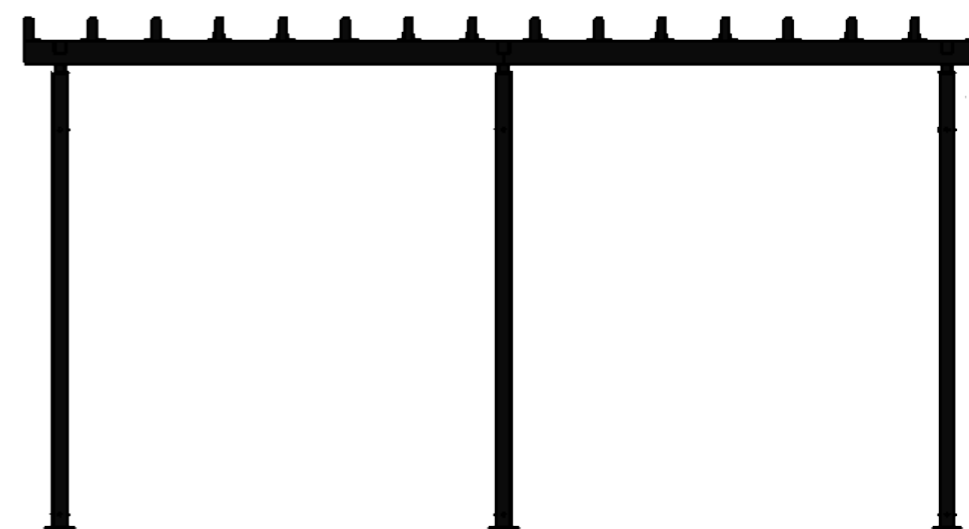

MATERIAL		YTFINISH		BESKRIVNING		
				Pergola Akalla Ö80-10RT startsektion		
RITAD AV	DATUM	STORLEK	PROD. NR.	FILNAMN	REV.	
Anders Å	2018-06-11	A3		Akalla pergola monteringsanvisning 180611	A-02	
KONTROLLERAD AV	DATUM	SKALA	FORMGIVARE	BLAD		
		1:40		4 av 14		

**Detaljer per påbyggnadssektion:**

Trädetaljer:  
 7st pergolabommar  
 1st överliggare BR speciallängd för rätvinklat tak  
 2st överliggare A\_a (påbygg)

Ståldetaljer:  
 1st stolpe främre Ö80-10-10RT  
 4st Vinkelbeslag för virkesinfästning Ö80-10SVBO-121  
 28st Vinkelbeslag 45x45mm Ö80-10SVBO-120

**Skruvspekifikation per påbyggnadssektion:**

Trädetaljer:  
 16st franska träskruv Ø8x45mm galvade  
 16st brickor Ø8,8 galvade  
 120st Spax Ø4x20mm rostfritt A2

Ståldetaljer:  
 16st Skruv K6S M10x25mm rostfritt A2  
 16st BRB M10 rostfritt A2

**Ytbehandling.**

**Virke**  
 Målad furu alternativ oljad ek

**Stål**  
 Allt stål gulkromateras, elförzinkas och pulverlackeras

Bilderna illustrerar en startsektion tillsammans med 2st påbyggnadssektioner

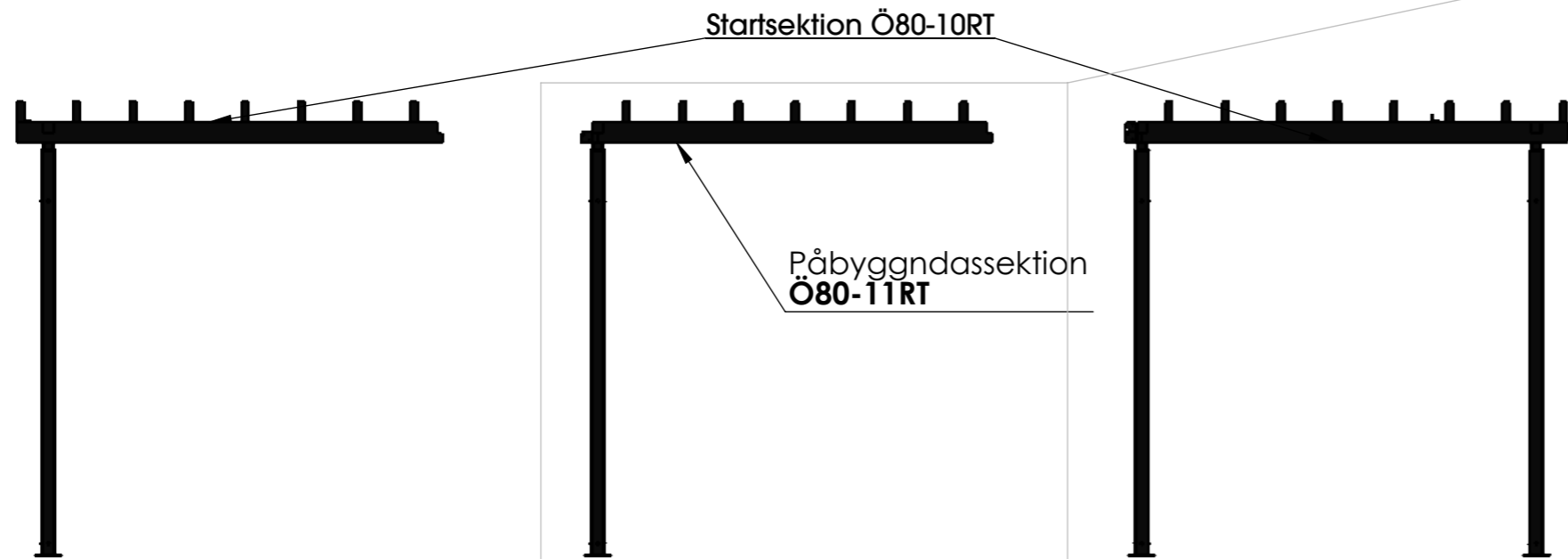
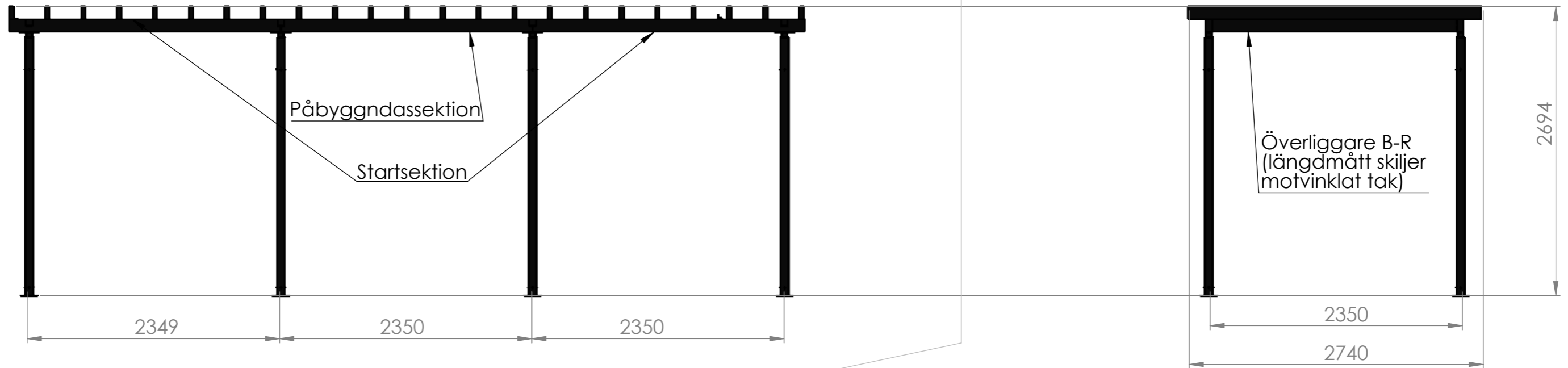

Akalla med Plant pergolatak

MATERIAL		YTFINISH		BESKRIVNING		
RITAD AV		DATUM	STORLEK	PROD. NR.	FILNAMN	REV.
Anders Å		2018-06-11	A3		Akalla pergola monteringsanvisning 180611	A-02
KONTROLLERAD AV		DATUM	SKALA	FORMGIVARE	BLAD	
			1:40		5 av 14	



En komplett spaljé innhåller:  
 2st spaljéer  
 1st skarvstolpe Ö80-10-12

MATERIAL		YTFINISH		BESKRIVNING		
RITAD AV		DATUM	STORLEK	PROD. NR.	FILNAMN	REV.
Anders Å		2018-06-11	A3		Akalla pergola monteringsanvisning 180611	A-02
KONTROLLERAD AV		DATUM	SKALA	FORMGIVARE	BLAD	
			1:10		6 av 14	

Pergola Akalla\_ spaljé Ö80-13

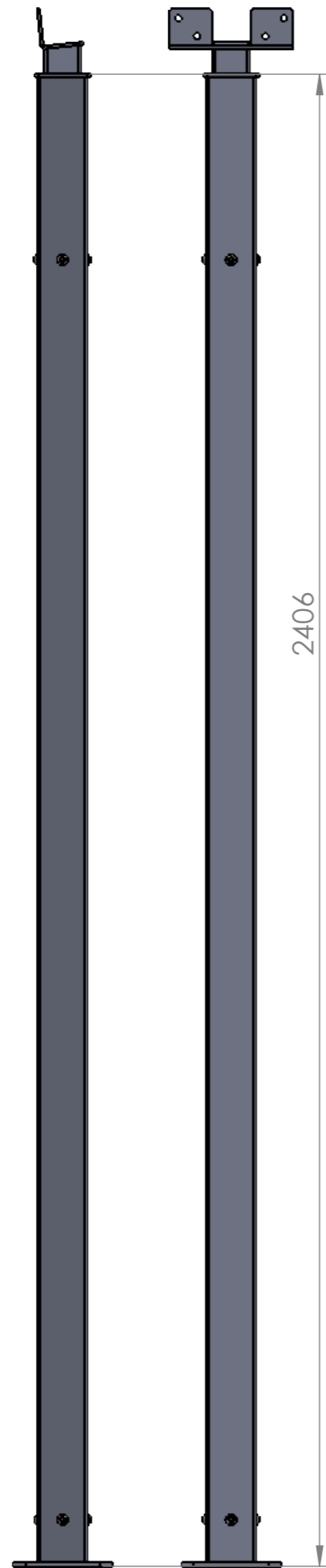

Främre stolpe  
Ö80-10-10

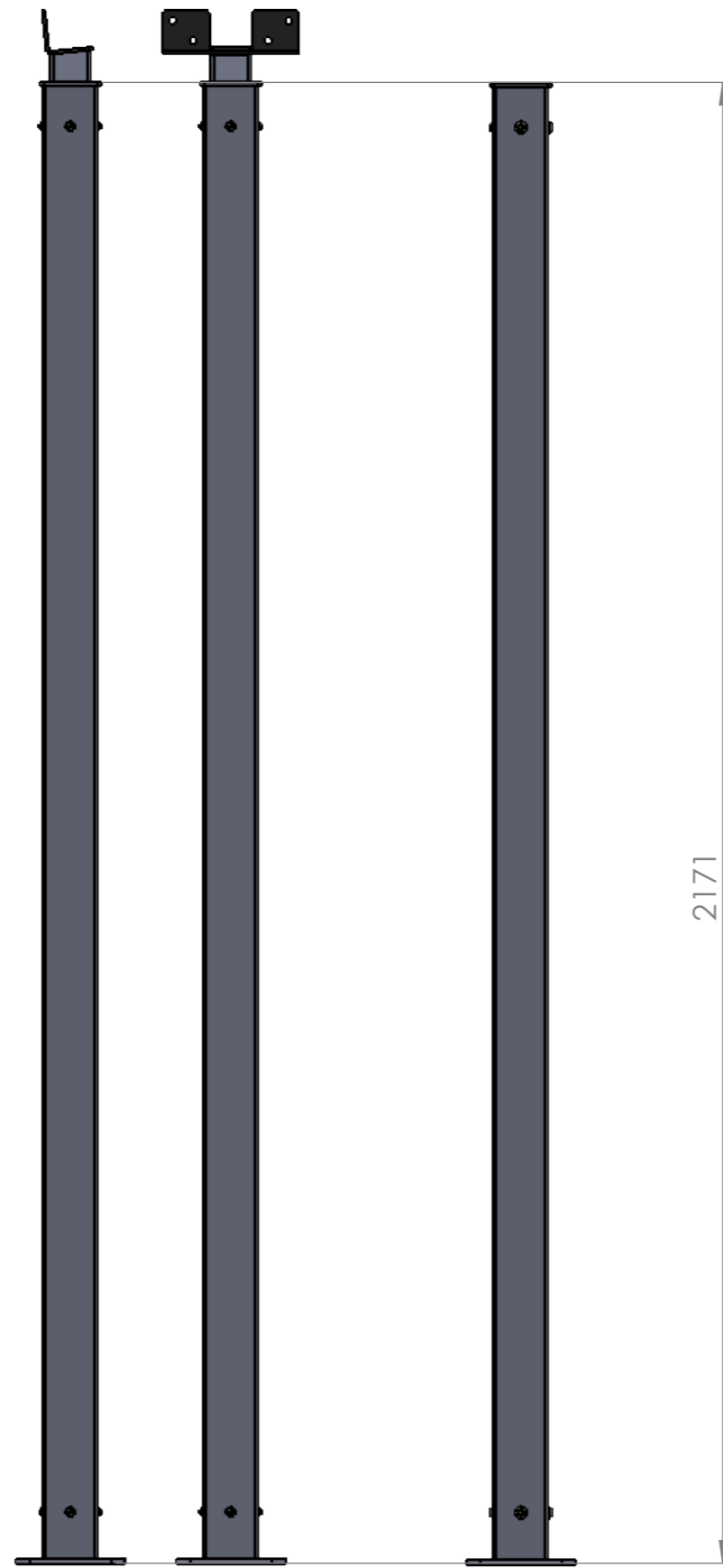

Bakre stolpe  
Ö80-10-11

Skarvstolpe för spaljéer  
Ö80-10-12

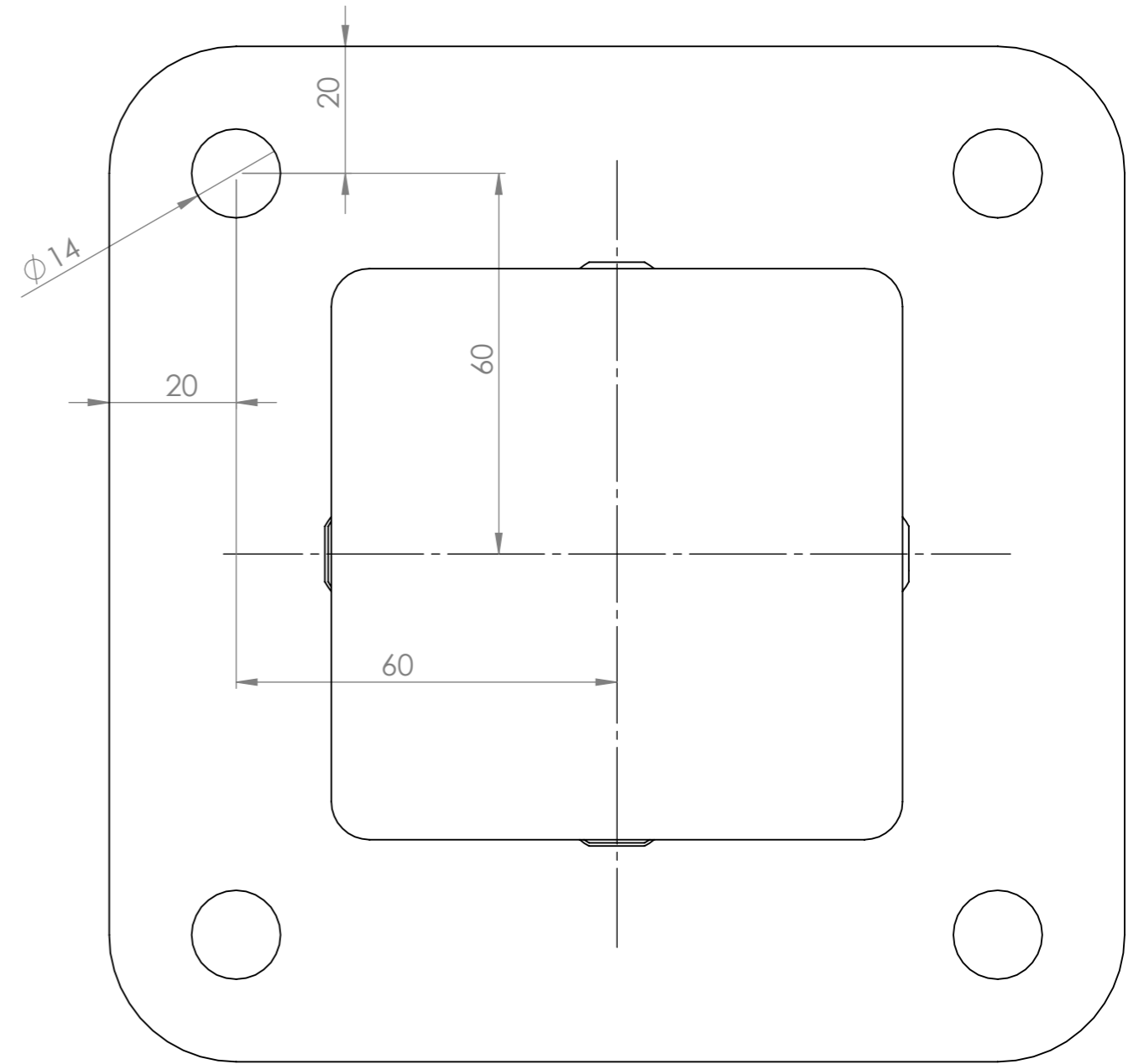

Hålbild fotplatta.  
Skala 1:1 vid utskrift i A3

MATERIAL		YTFINISH		BESKRIVNING		
				Pergola Akalla_ stolpar		
RITAD AV	DATUM	STORLEK	PROD. NR.	FILNAMN	REV.	
Anders Å	2018-06-11	A3	Ö80-10-10	Akalla pergola monteringsanvisning 180611	A-02	
KONTROLLERAD AV	DATUM	SKALA	FORMGIVARE	BLAD		
		1:10		7 av 14		

Överliggare A (vid val för montering av kalanplast levereras dessa i längdmått 2497,5mm)

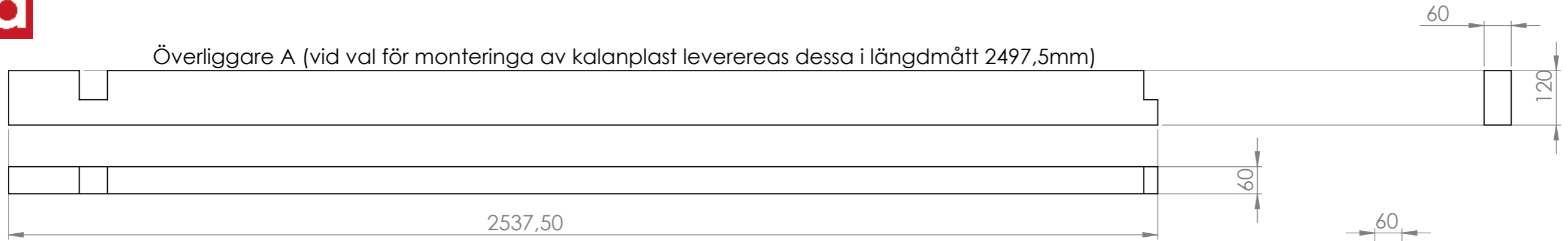

Överliggare B (vid val för montering av plant pergolatak levereras dessa i längdmått 2410 mm)

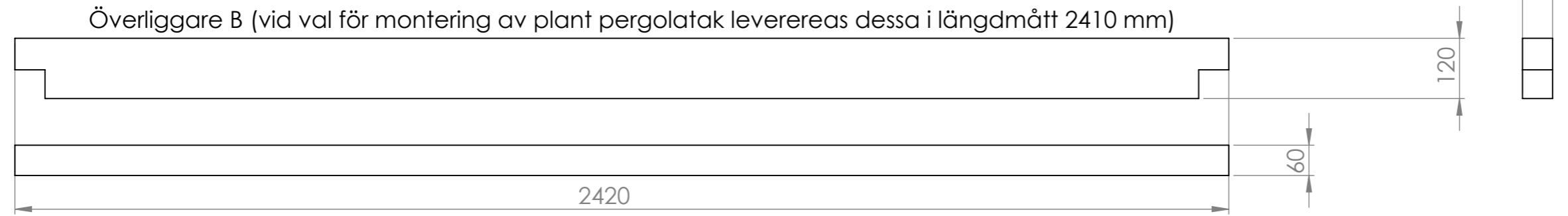

Överliggare A-a (endast vid påbyggnadssektion)

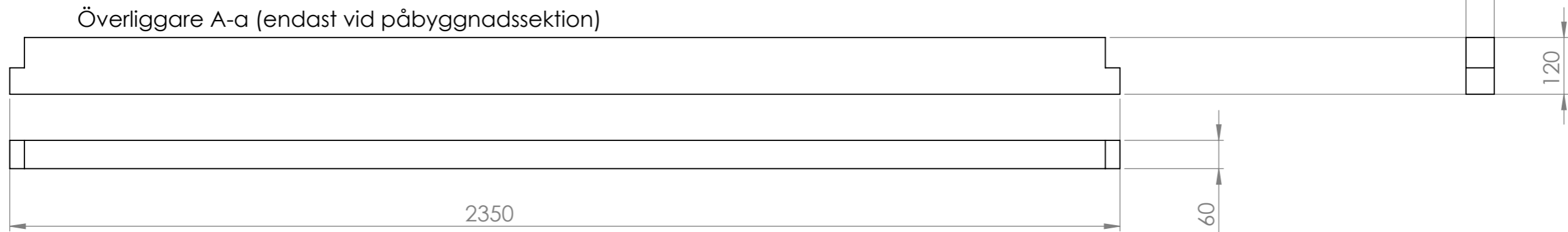

Pergolabom

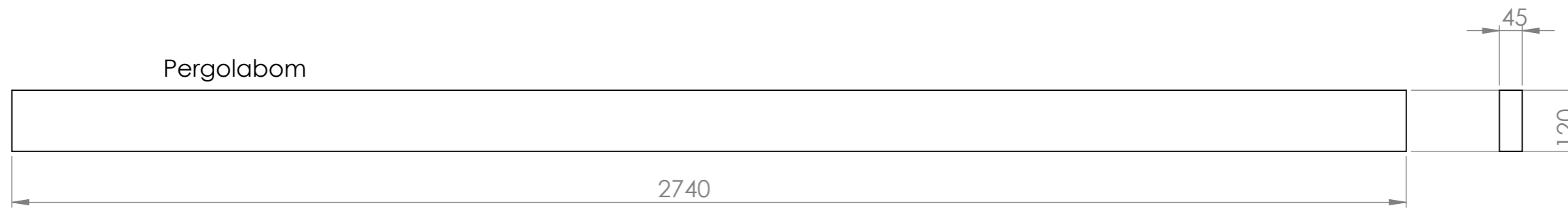

MATERIAL		YTFINISH		BESKRIVNING Pergola Akalla_Överliggare och pergolabommar		
RITAD AV Anders Å		DATUM 2018-06-11	STORLEK A3	PROD. NR.	FILNAMN Akalla pergola monteringsanvisning 180611	REV. A-01
KONTROLLERAD AV		DATUM	SKALA 1:10	FORMGIVARE		BLAD 8 av 14





1700

21

Antal:  
2st per startsektion

2440

1700

21

Antal:  
2st per startsektion

300

MATERIAL		YTFINISH		BESKRIVNING		
Plywood				Pergola Akalla_plywood FÖR sedum eller plåttak. Del A (gavel)		
RITAD AV	DATUM	STORLEK	PROD. NR.	FILNAMN	REV.	
Anders Å	2018-06-11	A3		Akalla pergola monteringsanvisning 180611	A-01	
KONTROLLERAD AV	DATUM	SKALA	FORMGIVARE	BLAD		
		1:15		9 av 14		



1675

21

Antal:  
1st per startsektion  
2st per påbyggnadssektion

2440

21

1675

Antal:  
1st per startsektion  
2st per påbyggnadssektion

300

MATERIAL Plywood		YTFINISH		BESKRIVNING Pergola Akalla_plywood plywood för sedum eller plättak. Del B (mittbit)		
RITAD AV Anders Å		DATUM 2018-06-11	STORLEK A3	PROD. NR.	FILNAMN Akalla pergola monteringsanvisning 180611	REV. A-01
KONTROLLERAD AV		DATUM	SKALA 1:10	FORMGIVARE		BLAD 10 av 14

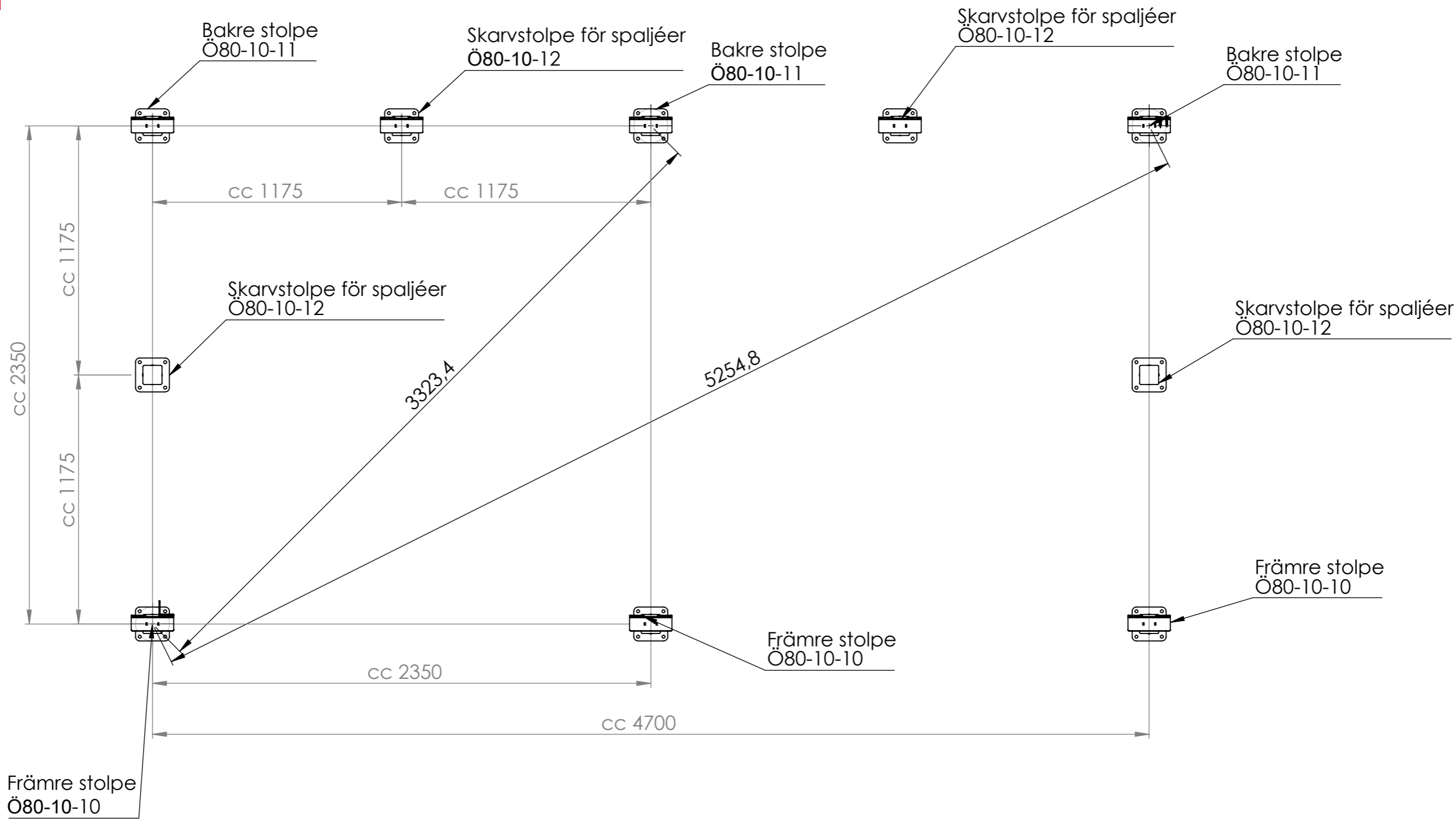

MATERIAL		YTFINISH		BESKRIVNING		
				Pergola Akalla_ Inmätning stolpar		
RITAD AV	DATUM	STORLEK	PROD. NR.	FILNAMN	REV.	
Anders Å	2018-06-11	A3		Akalla pergola monteringsanvisning 180611	A-02	
KONTROLLERAD AV	DATUM	SKALA	FORMGIVARE	BLAD		
		1:20		11 av 14		

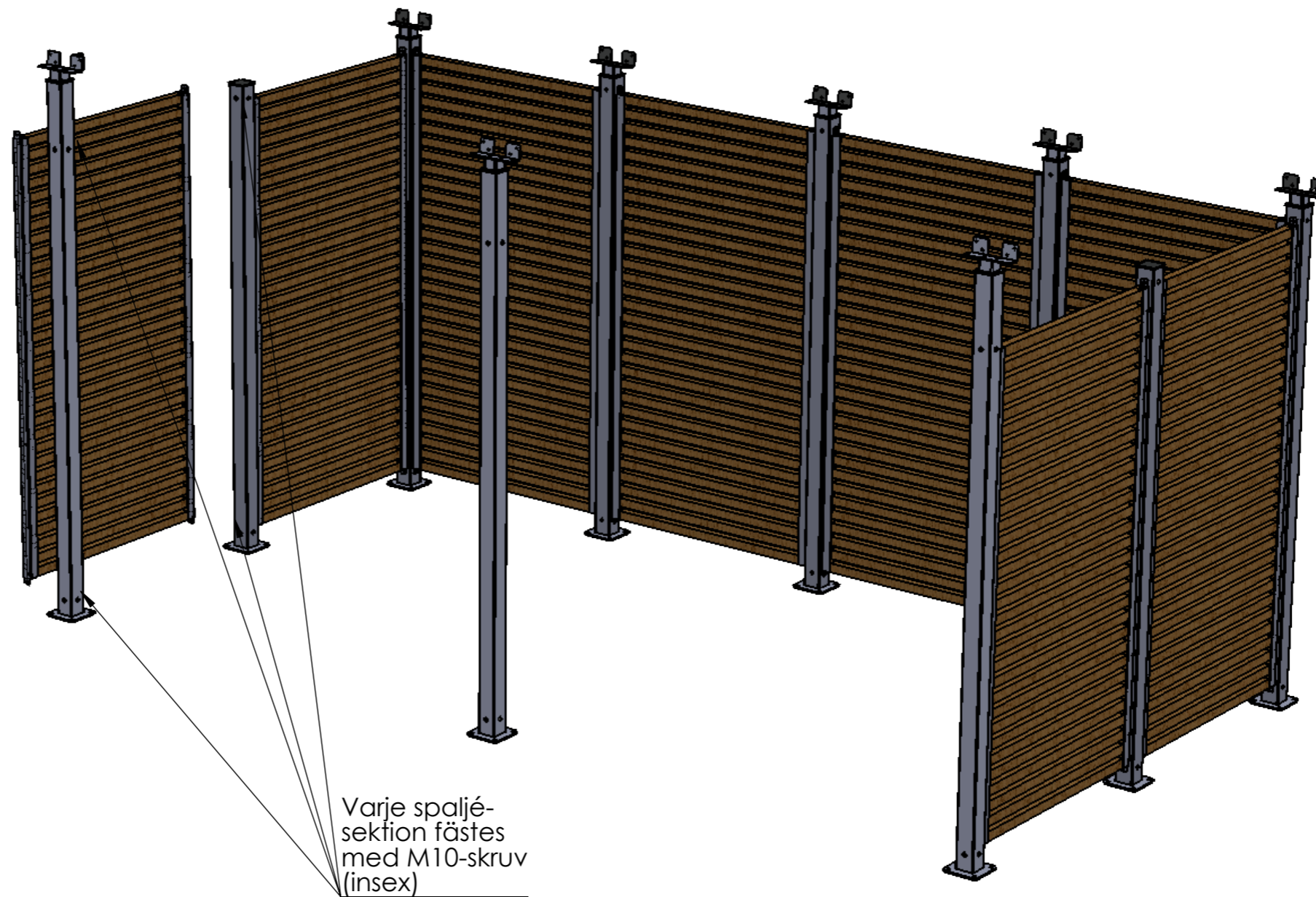

MATERIAL		YTFINISH		BESKRIVNING		
				Pergola Akalla_ montering av spaljé		
RITAD AV	DATUM	STORLEK	PROD. NR.	FILNAMN	REV.	
Anders Å	2018-06-11	A3		Akalla pergola monteringanvisning 180611	A-02	
KONTROLLERAD AV	DATUM	SKALA	FORMGIVARE	BLAD		
		1:20		12 av 14		

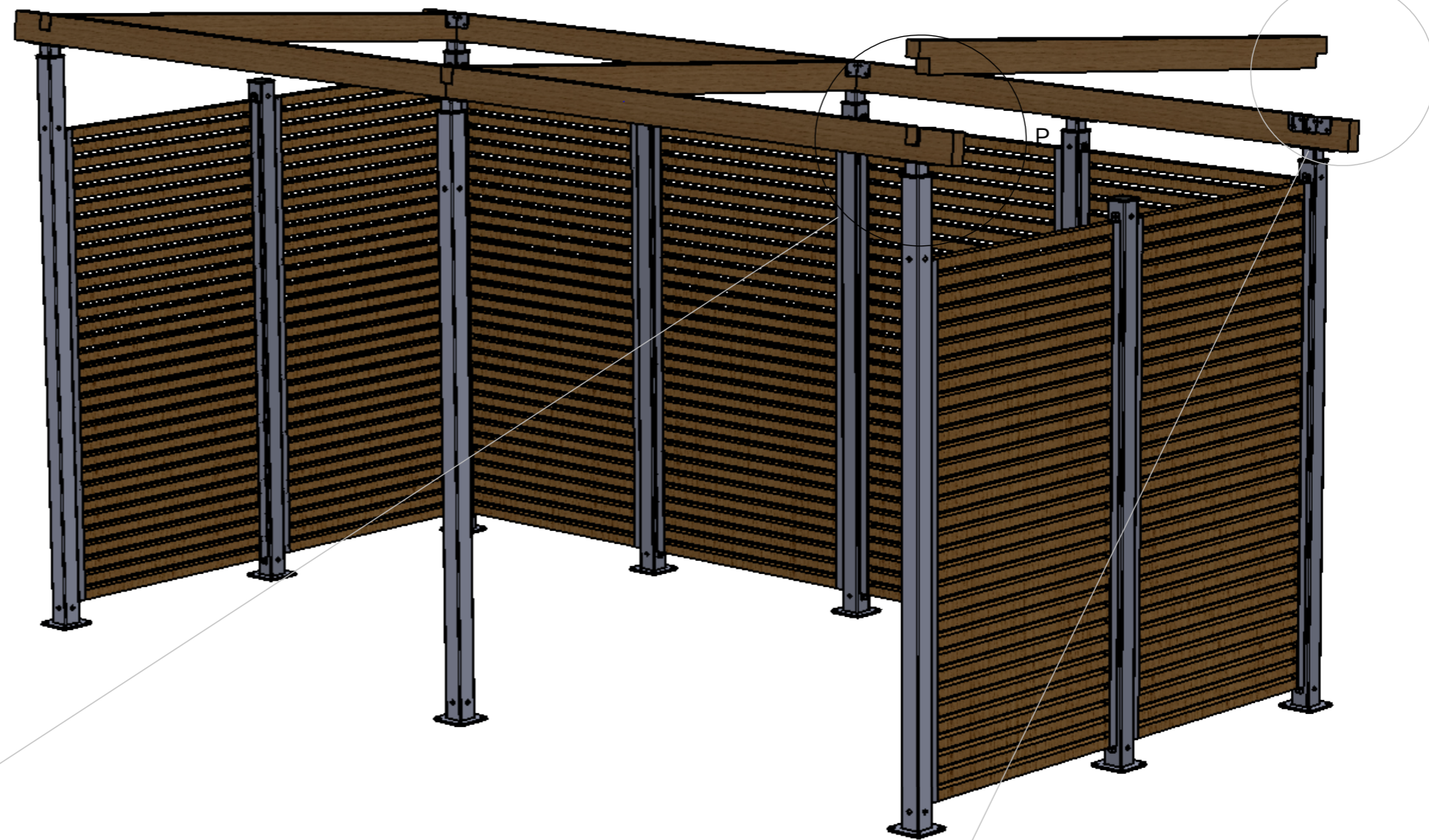

Överliggare A

Överliggare B

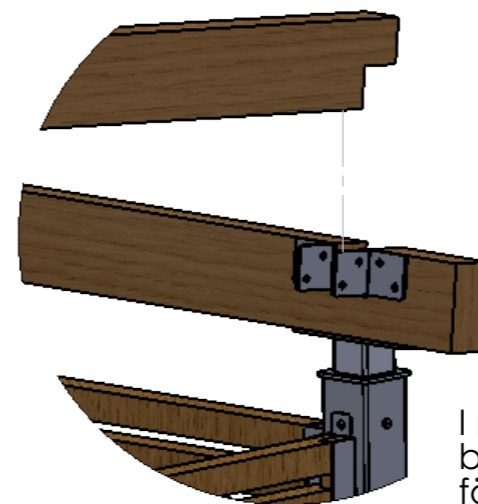
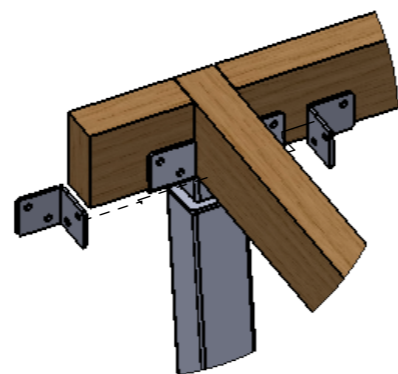
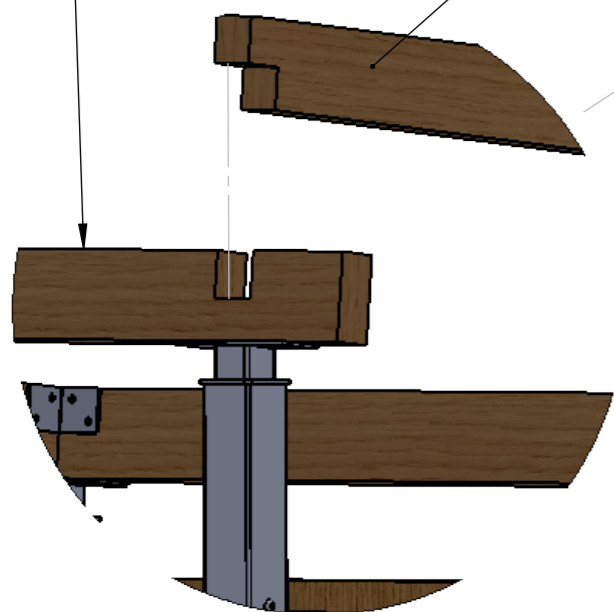

OBS  
Möte främre stolpe sett i vy bakifrån.  
Förborras och fästes med tillhörande franska träskruv. Dessa beslag fästes tillsammans med stolptoppen och överliggare A.

I mötet vid bakre stolpar placeras beslagen jäms med överliggare A för att inte komma i konflikt med stolptoppens beslag som fäster överliggare A från baksidan.

DETAIL Q  
SCALE 1 : 10

MATERIAL		YTFINISH		BESKRIVNING		
				Montering av överliggare.		
RITAD AV	DATUM	STORLEK	PROD. NR.	FILNAMN	REV.	
Anders Å	2018-06-11	A3		Akalla pergola monteringsanvisning 180611	A-02	
KONTROLLERAD AV	DATUM	SKALA	FORMGIVARE		BLAD	
		1:20			13 av 14	

160

cc 337,5

Pergolabommarna mäts ut enligt angivet cc-mått och utstick i fram- och bakkant. Varje pergolabom fästes med fyra vinkelbeslag och tillhörande träskruv.

cc 337,5

MATERIAL		YTFINISH		BESKRIVNING		
				Montering av pergolabommar		
RITAD AV	DATUM	STORLEK	PROD. NR.	FILNAMN	REV.	
Anders Å	2018-06-11	A3		Akalla pergola monteringsanvisning 180611	A-02	
KONTROLLERAD AV	DATUM	SKALA	FORMGIVARE		BLAD	
		1:25			14 av 14	